

記号	年月日	改訂事項	担当
△	2018/01/11	製品名の変更。	山崎
△			
△			
△			
△			
△			

カタログNo.・製品名 △		梱包入数	コードNo.
PV架台 横葺・段葺兼用後付シングル (M8×50)		30	0390800
図面番号	図面名称	スケール	第三角法
0390800-1801	製品図	1 / 2	
スワロー工業株式会社		材質	表面仕上
作成年月日 16/05/16		高耐食鋼板 t2.0	アクリル樹脂系焼付塗装 (クリア)
承認	確認	検図	設計

KSG D-LOCKナット M8

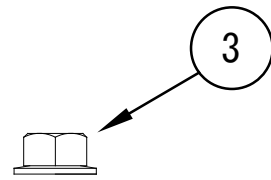

Scale 1/1

表1：普通公差（長さ寸法に対する許容差）JIS B 0405-c 単位：mm

寸法区分	0.5以上 3以下	3を超え 6以下	6を超え 30以下	30を超え 120以下	120を超え 400以下	400を超え 1000以下	1000を超え 2000以下
許容差	±0.2	±0.3	±0.5	±0.8	±1.2	±2	±3

表2：構成部材表

No.	部品図番表 部品名称	標準材質名	規格	備考	部品コード
		高耐食鋼板			
①	PV架台 段葺15後付用 足部品 (M8×50仕様)	高耐食鋼板 t2.0	ZAM190 (同等以上)	クリア塗装仕上	6322810
②	PV架台横葺用 シングルプレート部品	高耐食鋼板 t1.2	ZAM90 (同等以上)	クリア塗装仕上	6322510
③	D-LOCKナット M8 (パラス)	KSGナット M8			5552050

ZAM PV架台 段葺15後付用 足部品 (M8×50仕様)

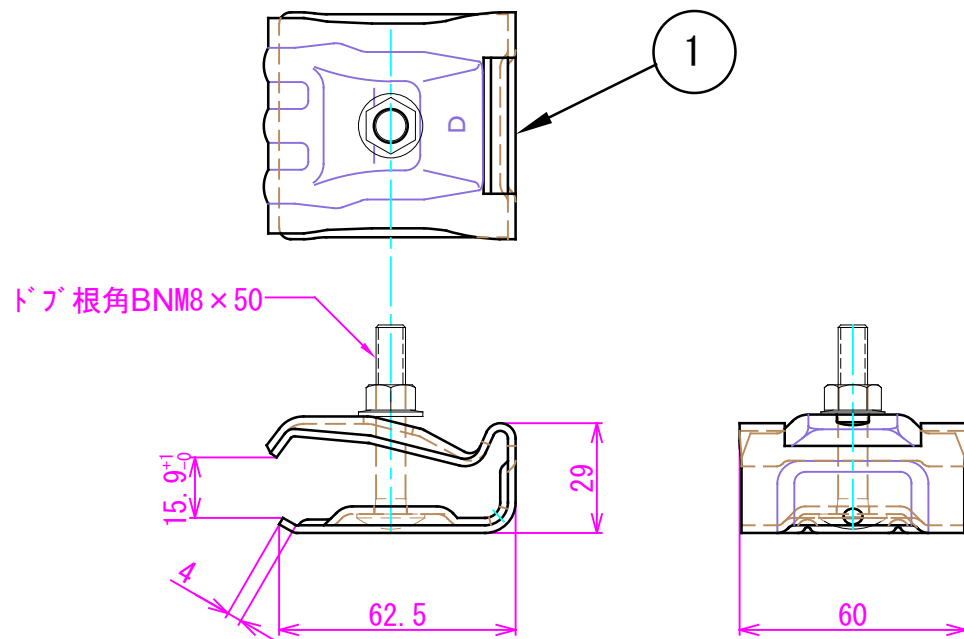

Scale 1/2

ZAM PV架台横葺用 シングルプレート部品

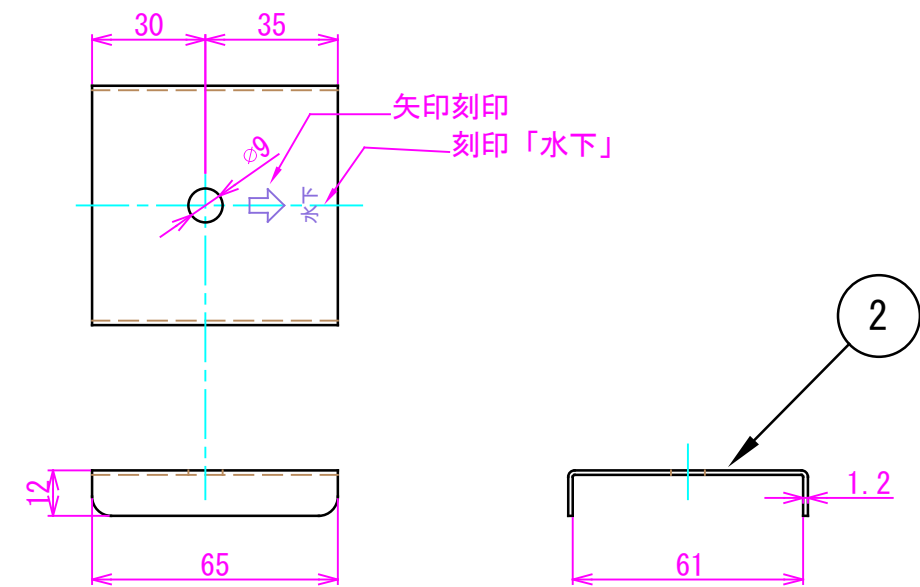

Scale 1/2